

PUNNITUSANTURIT

RC2 -PURISTUSANTURIT 1 t ... 470 t



- Laaja kapasiteettialue, 14 kokoa välillä 1 t ... 470 t
- Matala, tukeva rakenne
- Ruostumatonta terästä
- EU-testattu, OIML R60, luokkaan C5 saakka
- Hermeettinen laserhitsaamalla suljettu rakenne (IP68)
- Saatavana myös EX-luokitettuna
- Kahden vuoden takuu

Sarjan RC2-puristusanturi soveltuu hyvin sekä vakaukelpoisiin vaakoihin että prosessipunnitukseen. Anturia käytetään yhdessä asennussarjojen kanssa säiliövaaoissa, autovaaoissa ja siilopunnituksissa.

Anturi on tukevarakenteinen ja kestää hyvin vaativia ympäristöolosuhteita. Runko on ruostumatonta terästä ja suljettu hermeettisellä laserhitsauksella.



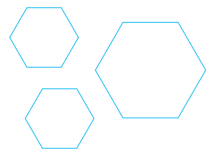

TEKNISET TIEDOT JA MITAT

Nimellis- kuorma Emax t	Raja- kuorma Ll t	Murto- kuorma Ld t	Nimellis mittaliike hn mm	Anturin paino kg
1	17	4	0.13	0.6
2.2	4	9	0.12	0.6
4.7	8	19	0.12	0.7
10	17	40	0.17	1.2
15	25	60	0.18	1.3
22	38	90	0.21	1.3
33	58	130	0.25	2.1
47	80	190	0.33	4.3
68	120	270	0.35	4.8
100	170	400	0.45	7.0
150	250	600	0.57	8.6
220	380	900	0.67	22.0
330	580	1200	0.85	29.0
470	700	1500	1.00	50.0

Suurin sallittu staattinen sivuttaiskuorma
 $Lq = 0,5 (Emax - 0,8 Lz)$
 ei kuitenkaan suurempi kuin
 $Lq_{max} = 0,3 Emax$;
 $Emax$ = nimelliskuorma;
 Lz = kuorma mittaussuunnassa

Tyyppi RC2	Mitat mm						
	D	D1	D2	D3	H	H1	H2
1 t	60	53	49	20	43	7,5	-
2,2 t	60	53	49	20	43	7,5	-
4,7 t	60	53	49	20	43	7,5	-
10 t	75	-	75	30	50	6,5	7
15 t	75	-	75	30	50	6,5	7
22 t	75	-	75	30	50	6,5	7
33 t	95	-	95	40	65	10	7
47 t	130	-	130	60	75	14	7
68 t	130	-	130	60	85	14	7
100 t	150	-	150	70	90	16	7
150 t	150	-	150	70	100	16	7
220 t	225	-	225	100	130	24	10
330 t	225	-	225	100	145	24	10
470 t	270	-	270	120	170	28	10

Liitäntäkaapelin pituus:
 5 m RC2 – 1 t...15 t
 5 m RC2 – 150 t...470 t
 15 m RC2 – 22 t...100 t



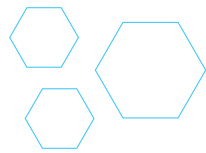

RC2 – 1 t ... 4,7 t

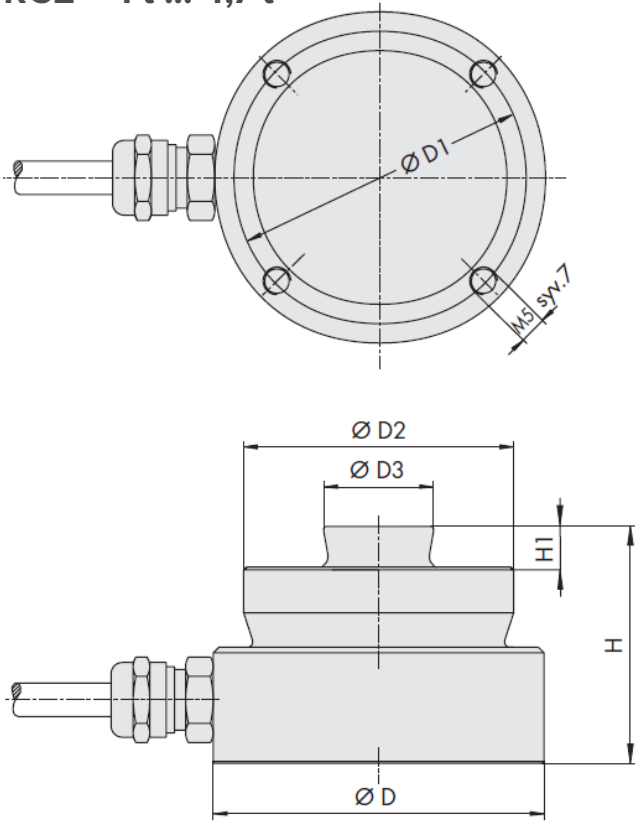

RC2 – 10 t ... 470 t

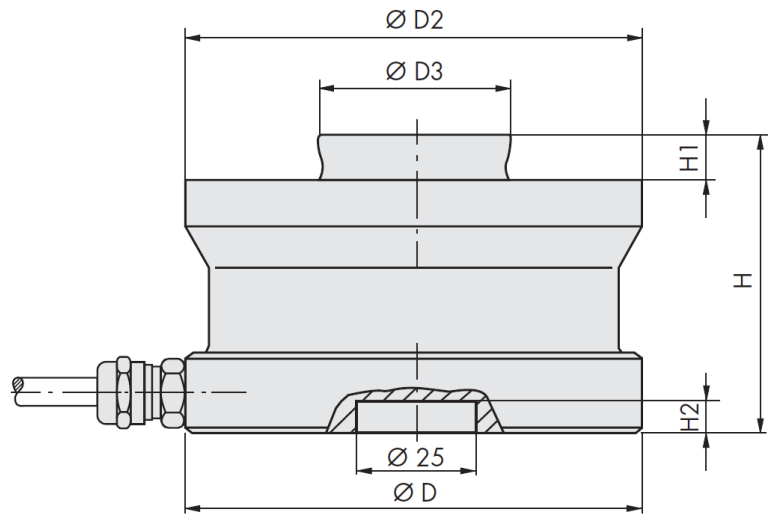

KYTKENTÄ

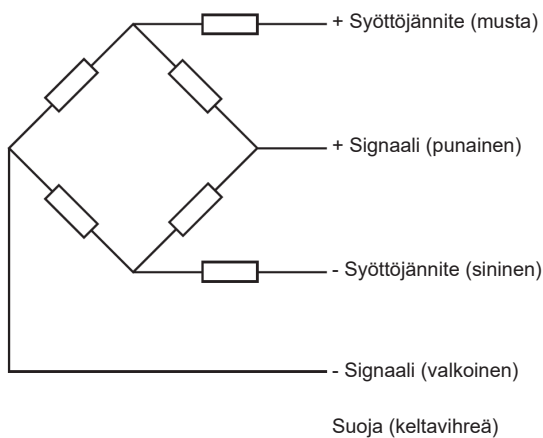

ANTURIN TYYPPIMERKINTÄ

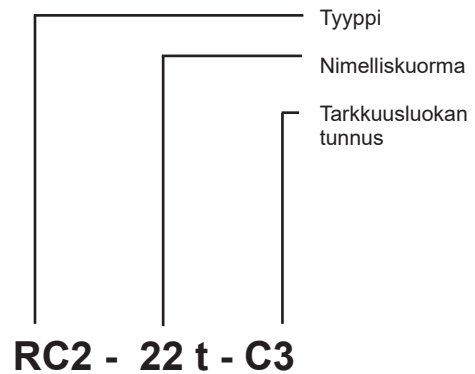

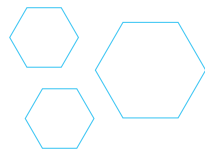

TEKNISET TIEDOT

Tarkkuusluokan tunnus	Symboli	F	C3	C4	C5
Nimelliskuorma	E_{max}	10 t – 470 t	1 t – 470 t	1t – 100 t	
Nimellisherkkyyks	C_n	2,85 mV/V	2,85 mV/V		
Herkkyystoleranssi	D_c	±0,3 %	±0,1 %		
Yhdistetty virhe*	F_{comb}	0,1 %	0,02 %	0,015 %	0,01%
Nollapiste palautuvuus	F_{dr}	±0,05 %	±0,016 %	±0,012 %	±0,01 %
Ryömintävirhe 30 min	F_{cr}	±0,06 %	±0,024 %	±0,018 %	±0,014 %
Nollapisteen lämpötilavirhe/ 10 K Nimellislämpötila-alueella Käyttölämpötila-alueella	TK_0	±0,1 % ±0,1 %	±0,007 % ±0,02 %	±0,0058 % ±0,02 %	±0,0058 % ±0,02 %
Herkkyyden lämpötilavirhe/ 10 K Nimellislämpötila-alueella Käyttölämpötila-alueella	TK_c	±0,1 % ±0,1 %	±0,008 % ±0,02 %	±0,007 % ±0,02 %	±0,0062 % ±0,02 %
Vähimmäisaskel	V_{min}		$E_{max}/20000$	$E_{max}/24000$	
Minimikäyttöalue	B_{amin}		15 %	16,7 %	20,8 %
Suurin käyttökuorma	B_{amax}		$B_{amax} = E_{max}$		
Tuloresistanssi	R_e	4480 $\Omega \pm 50 \Omega$			
Lähtöresistanssi	R_a	4010 $\Omega \pm 10 \Omega$	4010 $\Omega \pm 0,5 \Omega$		
Nollapisteen asetustoleranssi	S_0	±2 %	±1 %		
Maksimisyöttöjännite	$U_{s max}$	100 V	60 V		
Nimellislämpötila-alue	B_{tn}	- 10°C ... + 40°C			
Käyttölämpötila-alue	B_{tu}	- 30°C ... + 80°C			
Referenssilämpötila	T_r	+ 22°C			
Varastointilämpötila-alue	B_{ts}	- 50°C ... + 85°C			
Suojausluokka		IP 68			

*Yhdistetty virhe sisältää lineaarisuus- ja hystereesivirheen.

